

- INSTALLATION MANUAL AND INSTRUCTIONS FOR USE_P.2
- MANUAL DE INSTALACIÓN E INSTRUCCIONES DE USO_P.10
- MANUAL DE INSTALAÇÃO E INSTRUÇÕES DE USO_P.18



A. Introduction

By following the indications in this instruction manual, we guarantee correct operation, so that you can enjoy the product you have purchased for many years. Read it carefully before using the towel warmer and keep it in a safe place, it will be useful for any questions.

VERY IMPORTANT

- Read the installation and use manual before assembling and operating the equipment.
- Observe the warnings carefully.
- Install the equipment in a place where air can circulate.
- It is advisable to be mounted by qualified personnel



• WARNING RISK OF ELECTRIC SHOCK!

Turn off the power before proceeding with the installation.

- Turn off the power before continuing with the installation.
- Pay attention to this instruction sheet and read carefully before using the device.
- This device has been designed for the exclusive use of a towel rail.
- The thermostat is designed to heat the liquid contained within the towel dryer in combination with a heating element. Any other use is prohibited.
- Do not use the towel rail for drying garments of synthetic or acrylic composition. This device is only for drying textiles washed in water. You must check before placing towels or other type of garment, that this is capable of withstanding high temperatures.
- In the towel rack can reach up to 95 ° C temperature.
- When using the towel rack for towel drying, try not to place more than 2 in the case of towel rails whose powers are between 350-500W or more than 4 in the case of towel rails whose powers are between 600-800W and that these are not superimposed, that is, one on top of the other.
- Avoid placing the towels on the wall supports.
- Before using, make sure that the line voltage is the same as the one specified for the device (see technical specifications).
- Only use heating elements compatible with the type of dry towels used.
- In case of damage to the power supply cable, turn offel dispositivo
- And don't manipulate it. Damaged power cables can be replaced exclusively by the manufacturer or by an authorized service center.

- Store and transport the heating element exclusively in the protective packaging.
- The replacement of the heating element can be done exclusively by the product manufacturer.
- Children under 8 years old and people with reduced physical, sensory or mental abilities can use the device only under supervision. Children should not play with the device.
- Disconnect the power supply before cleaning or maintaining the product.
- Cleaning and maintenance intended to be carried out by the user should not be performed by children without supervision.
- For cleaning and maintenance of the towel rail, you should never use chemical cleaning products, it will be sufficient to use a dry cloth or, in case of stains, a cloth dampened with water.
- You should not use the product before it is installed completely and correctly.
- In order to avoid danger to very young children, this appliance should be installed so that the lowest heated rail is at least 600mm above the ground.
- Any repair work must be performed by an authorized service center.
- Failure to comply with the above rules could compromise the security of the system and void the warranty.

B. Recycling



This product cannot be treated as normal household waste. It has to be picked up and arranged in places provided for him.

The purpose of recycling is to preserve the environment and reduce the consumption of natural resources.

This symbol indicates the obligation to bring the product to an appropriate waste collection site, in order to be in accordance with the directives 2012/19 / EU.

C. Installation guide

- Make sure the towel rail is not leaking.
- The towel rack should always be placed with the control on the bottom.
- The towel rail will not be placed directly on top of an electrical outlet.
- Avoid water jets hitting the equipment.
- Make sure that the mains voltage is the same as indicated in the technical specification.
- When installing in a room with a bath or shower, respect the “protection zones” indicated in the RBT (in the United Kingdom according to the IEE cable directives). In addition, you must respect all local security directives.
- The device must be protected by a 30mA differential circuit breaker
- For models that do not have a plug, it is necessary to install a suitable omnipolar switch to ensure complete disconnection if necessary.
- **WARNING!** Do not rotate the device more than 30° in both directions.
- Connect the energy cable.

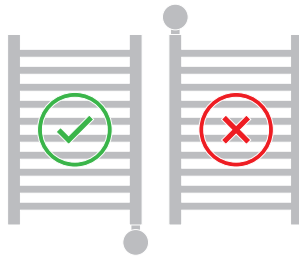

D. Wall fixing

See diagram on the last page of this manual.

- Remove the protective caps from the ends.
- Place the heated towel rail against the wall in the desired position.
- Using a pencil, mark their position on the wall around the support tubes. Make sure there is no wiring in the wall where you will be drilling.
- With the help of a suitable drill and bit, drill the holes in the tile / wall to the required depth.
- Important: the holes must be drilled correctly aligned and suitable for the diameter of the plug and the length of the wall anchor screws.
- Insert the fixing plugs into the holes using a screwdriver. Repeat the procedure for each heated towel rail attachment bracket.
- Mount the heated towel rail once you have fixed the plugs in the desired place, then tighten the brackets with the anchor screws.

E. Warranty

In the event of any incident during the warranty period, contact our Technical Assistance Service (contact indicated on the back cover of this manual).

The company offers a technical guarantee for the period of 3 years. The manufacturer guarantees that this product does not present any material, design or manufacturing defect at the time of purchase.

If during the warranty period the equipment does not function properly under normal use, the manufacturer will repair or replace the product, as it deems appropriate under the conditions stipulated below:

- For this guarantee to be valid, it will be necessary to present the original invoice or purchase receipt.

- The guarantee will only apply if the serial number and model of the product are presented (reflected on the sticker of the technical characteristics).

The manufacturer reserves the right to refuse warranty service when this information has been removed or tampered with after the original purchase of the product.

- It is advisable to keep the original packaging and protections to avoid damage during transport, if it is necessary to send the product to the Technical Assistance Service.

The warranty in no case covers product damage caused by the following causes:

- Incorrect use of the product for unsuitable purposes or without respecting the manufacturer's instructions regarding the use and maintenance of the equipment, as well as incorrect installation or use of the product in a way that does not comply with current technical safety standards.

- All problems arising from installation or insufficient power (insufficient power to heat the room, improper installation, improper power supply, etc.) or damage during transportation are not covered by this warranty.

- Repairs carried out by unauthorized service workshops or the opening of the equipment by unauthorized persons.

- Unforeseen accidents that are beyond the manufacturer's control such as lightning, fires, floods, public disorders, etc.

- The repairs or replacements contemplated by this guarantee do not allow the extension or new beginning of the guarantee period.

- The manufacturer reserves the right to decide whether to repair any defective part or replace all equipment. Removed defective parts or components will become the property of the manufacturer.

- This warranty does not affect the buyer's legal rights under current national legislation, nor the buyer's rights against those of the distributor or installer arising from the contract of sale.

- In the absence of applicable national legislation in force, this warranty will be the sole protection of the buyer. The manufacturer, its offices and distributors and installers will not be liable for any type of damage, both incidental and accidental, arising from violating any implicit rule related to this product.

- In the last case of resorting to legislation, both parties will be under the jurisdiction of the courts of the manufacturer's province.

F. Technical specifications

Features	Comfort, Night, Antifreeze (7 ° C), Stand-by, Chrono, 2h timer, ECO, Open windows, ASC.
Certificates	CE
Voltage and frequency	230 VAC - 50 Hz
Temperature control range	7°C ± 30°C
IP protection	IP44

G. Operating modes

Operating modes: Comfort, Night, Anti-ice, Chrono, 2h Timer, Standby.

- In "Comfort" mode: the electronic control maintains the temperature set at the value set by the user.
- In "Night" mode: the electronic control maintains the room temperature at a lower value than the "Comfort" temperature.
- In "Anti-freeze" mode: the electronic control keeps the temperature above 7°C.
- In "2h timer" mode: the electronic control activates the heating element for 2 hours, unconditionally by the set temperature. At the end of this period, the thermostat operates again in the previously set mode. During the 2 hours, for safety reasons, the ambient temperature cannot exceed 30°C.
- In "Chrono" mode: the electronic control works according to a daily program with weekly repetition, the program can be configured by the user.
- In "Wait" mode: the resistance is deactivated but the electronic control is operational.

OTHER FEATURES

- Large backlit display showing: time, set temperature and function / mode.
- 3 preset daily programs and 1 user-configurable program.
- "Open Windows" function: this function deactivates the control for a maximum of 30 minutes if there is an open window in the room, thus saving energy.

H. Control operation

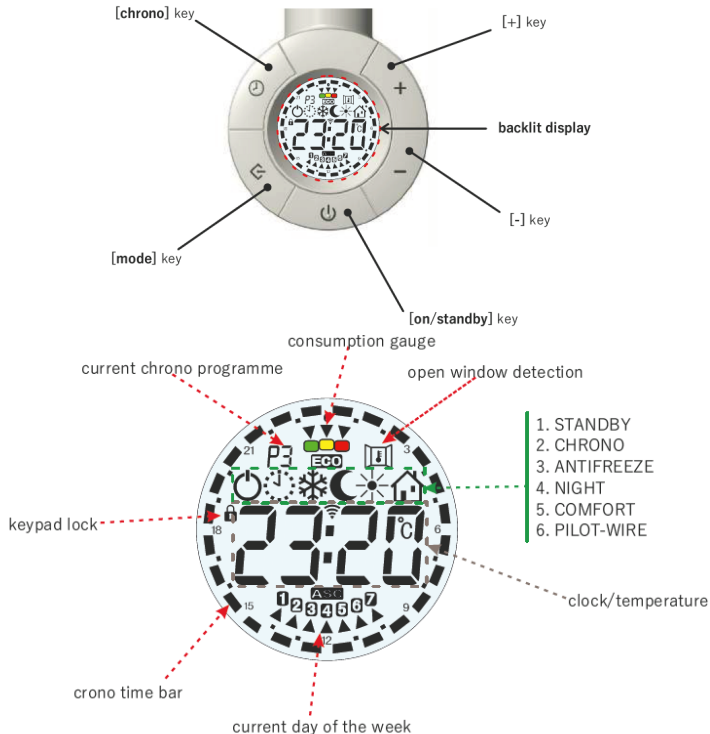

1. ON / STANDBY (STAND-BY)

Press the [On / Standby] key to turn on the unit or enter "Standby Mode". When active, the set mode and temperature are displayed. During "Stand-by" the display shows the On / Off symbol, the current time and the day of the week.

NOTE: When the device enters "Standby" mode, 2 beeps of 0.5 seconds are emitted. When the device is turned on, it emits two sounds that last one second.

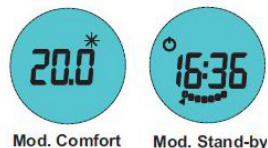

2. COMFORT / NIGHT MODE

Two different temperature levels can be set:

- "COMFORT" TEMPERATURE: this is the temperature used for "Comfort" and "Chrono" mode.
- "NIGHT" TEMPERATURE: this is the temperature used for the "Night" and "Chrono" modes.

The desired temperature setting can be configured by pressing the [+] and [-] buttons. The temperature regulation range is between 7 ° C and 30° C.

IMPORTANT!

The "Night" temperature is always lower than the "Comfort" temperature and priority is assigned to the "Comfort" temperature. For this reason, the "Night" temperature can be set in the range 7 ° C + ("Comfort" - 0.5 ° C), on the contrary, the "Comfort" temperature can be adjusted within the entire range: ("Night" + 0.5 ° C) to 30°C.

3. OPERATING MODE

Press [Prog] to select the desired mode (see image).

On/Stand-By	Crono	Antifreeze	Night	Comfort

COMFORT MODE

The "Comfort" mode allows you to maintain the set room temperature.

To set this mode:

- Press the [Prog] key until the "Comfort" mode icon appears on the screen.
- Set the desired temperature with the [+] and [-] buttons.

NIGHT MODE

In "Night" mode, a temperature lower than the "Comfort" temperature is set. We recommend using this mode at night or when the room is not used for 2 hours or more.

To set this mode:

- Press the [Prog] key until the "Night" icon appears on the screen.
- Set the desired temperature with the [+] and [-] buttons.

ANTI-FREEZE MODE

In "ANTI-FREEZE" mode, the temperature is set to 7 ° C. The appliance activates the heating element when the room temperature drops below 7 ° C.

We recommend using this mode when the room will not be used for several days.

- Press the [Prog] key until the "ANTI-FREEZE" icon appears on the display.

2H TIMER MODE

The “2h Timer” mode can be used to quickly heat the room or speed up the drying of towels.

- Press the [Prog] key until the “2H” icon appears on the screen

The appliance is switched on at maximum power for 2 hours, but the ambient temperature, for safety reasons, cannot be higher than 30° C. The “2h Timer” mode stops automatically after a period of 2 hours and returns to the previously set operating mode. If necessary, the user can return to other modes at any time simply by pressing the [Prog] key.

CHRONO MODE

Chrono mode programming

a) Set the current day and time

- Activate the “Standby” mode and press the [Chrono] key for more than 3 seconds.
- The display will show the words: “Ted.”
- Press the [Prog] key to enter the mode. Set the current day with the [+] and [-] keys (1 to 7).
- Press the [Prog] button again to confirm.

The display now shows the current time to be confirmed.

‘Hours’: use the [+] and [-] keys to set the hour and confirm with the [Prog] key.

‘Minutes’: repeat the same procedure and confirm with the [Prog] key.

- At the end, the thermostat returns to “Standby” mode.

b) Set the program for Chrono mode (P4)

- Enter the “Standby” mode and press the [Chrono] key for more than 3 seconds.
- At the top of the screen, you will see the words: “Ted.”
- To configure the “Chrono” mode time sequence, press the [+] key until the word “ Prog ” (Programming) appears on the screen. [See the photo on the right].
- Press the [Prog] key to enter the mode.



Now you can set a time sequence for each day of the week.

From day 1, select the desired sequence with the [+] and [-] keys to select, for each hour, between the “Comfort” temperature button (full bar) [+] and the “Night” temperature key. (empty bar) [-].

Press [Prog] to confirm the setting for the first day, repeat the same procedure for the remaining 6 days of the week.

c) To use a preset mode (P1 P2 P3) or programmable mode (P4)

Press the [Stand-By / ON] key and exit standby mode, press the [Prog] key until the symbol appears on the screen.

At the top of the screen, the program in use is shown (from P1 to P4), the programs are selected by pressing the [Chrono] Key, on the outside of the screen you can see, for each program, the operation bars time of the indicated program.



Pre-configured programs in Chrono mode

	1	2	3	4	5	6	7	8	9	10	11	12	13	14	15	16	17	18	19	20	21	22	23	24	
P1							■	■	■	■							■	■	■	■	■	■	■		Monday-Friday
								■	■	■	■	■	■	■	■	■	■	■	■	■	■	■	■	■	Weekend
P2								■	■	■	■	■	■	■	■	■	■	■	■	■	■	■	■		Monday-Friday
																									Weekend
P3							■	■	■	■				■	■	■	■	■	■	■	■	■	■		Monday-Friday
								■	■	■	■	■	■	■	■	■	■	■	■	■	■	■	■	■	Weekend

KEYBOARD LOCK

This function allows the user to lock the keyboard to prevent accidental changes. All buttons on the remote control are locked. To activate the key lock function, press [Prog] for 3 seconds. To deactivate the function, repeat the procedure. As a safety feature, you can always turn off the device by pressing the [on/off] key, even when the keypad is locked.

OPEN WINDOWS FUNCTION

The device allows detecting the presence of an open window to limit energy consumption, to activate this mode, activate Standby Mode, press the [Chrono] key for more than 3 seconds, you can scroll through the modes with the [+] key and select FUNC with the [Prog] key, the window icon will flash in the upper left corner of the screen, using the [+] key select ON / OFF, visible in the center of the screen, and confirm with [Prog]. The icon  will be active during thermostat operation, if the open window is detected, the icon will blink and the system will turn off the heating for a maximum of 30 minutes or until a temperature rise of at least 1.5 °C.

ASC FUNCTION

This function allows you to optimize the operating times of the device, to limit consumption, activating this mode, the device will record the time necessary to bring a specific room to the specific temperature, adjusting its operation automatically, in this way the thermostat can be activated later of a programmed time if it is possible to reach the desired temperature in less time than foreseen by the operation with the time intervals that have been established. Activate standby mode, press the [Chrono] key for more than 3 seconds, cycle through the modes with the [+] key and select FUNC with the [Prog] key, press it until the icon  appears at the top of the screen, select ON with the [+] key and press [Prog] again to confirm. After a few seconds, the remote control automatically returns to standby mode.

ECO MODE (Function only available via optional remote control)

This mode reduces electricity consumption to 3 °C (Comfort - 3 °C). In standby mode, press the [Chrono] key for more than 3 seconds, scroll with the [+] key and select FUNC with the [Prog] key, press it until the ECO icon appears, select ON with the [+] button and press [Prog] again to confirm. After a few seconds, the remote control automatically returns to standby mode.

CONSUMPTION INDICATOR

This useful feature shows the current electricity consumption level depending on the set temperature. The three coloured icons on the display (green, yellow and red) correspond to low, medium and high consumption respectively.



A. Introducción

Siguiendo las indicaciones de este manual de instrucciones, le garantizamos un correcto funcionamiento, para que pueda disfrutar del producto que ha adquirido durante muchos años. Léalo detalladamente antes de utilizar el secatoallas y guárdelo en un lugar seguro, le será de utilidad para cualquier consulta.

MUY IMPORTANTE

- Lea el manual de instalación y uso antes de montar y manejar el equipo.
- Observe con detenimiento las advertencias.
- Instale el equipo en un lugar donde pueda circular el aire.
- Es aconsejable que sea montado por personal cualificado



• ADVERTENCIA ¡RIESGO DE DESCARGA ELÉCTRICA!

Desconecte la alimentación antes de continuar con la instalación.

- Preste atención a la presente hoja de instrucciones y lea cuidadosamente antes de usar el dispositivo.
- El presente dispositivo ha sido diseñado para uso exclusivo de toallero.
- El control está diseñado para calentar el líquido contenido dentro del secatoallas en combinación con un elemento de calefacción. Cualquier otro uso está prohibido.
- No utilice el toallero para el secado de prendas de composición sintética o acrílica. Este aparato es sólo para el secado de textiles lavados en agua. Debe comprobar antes de colocar toallas u otro tipo de prenda, que esta es capaz de soportar altas temperaturas.
- En el toallero se pueden alcanzar hasta 95 °C de temperatura.
- Cuando utilice el toallero para el secado de toallas, procure no colocar más de 2 para el caso de los toalleros cuyas potencias estén comprendidas entre 350-500W ni más de 4 en el caso de toalleros de cuyas potencias estén comprendidas entre 600-800W y que éstas no estén superpuestas, es decir, una encima de otra.
- Evitar colocar las toallas encima de los soportes a pared.
- Antes de usar, asegúrese cuidadosamente de que el voltaje de línea sea el mismo que el especificado para el dispositivo (consulte las especificaciones técnicas).
- Solo use elementos de calefacción compatibles con el tipo de seca toallas usado.

- En caso de daños en el cable de la fuente de alimentación, apague el dispositivo y no lo manipule. Los cables de alimentación dañados pueden ser reemplazados exclusivamente por el fabricante o por un centro de servicio autorizado.
- Almacene y transporte el elemento calefactor exclusivamente en el embalaje protector.
- La sustitución del elemento calefactor puede ser realizada exclusivamente por el fabricante del producto.
- Los niños menores de 8 años y las personas con capacidades físicas, sensoriales o mentales reducidas pueden usar el dispositivo solo bajo supervisión. Los niños no deberían jugar con el dispositivo.
- Desconecte la fuente de alimentación antes de limpiar o realizar el mantenimiento del producto.
- La limpieza y el mantenimiento destinados a ser llevados a cabo por el usuario no deben ser realizados por niños sin supervisión.
- Para la limpieza y el mantenimiento del toallero, nunca debe usar productos de limpieza química, será suficiente usar un paño seco o, en caso de manchas, un paño humedecido con agua.
- No debe usar el producto antes de que se instale completa y correctamente.
- Con el fin de evitar un peligro para niños muy jóvenes, este aparato debería instalarse de manera que el rail calentado más bajo esté al menos 600mm por encima del suelo.
- Cualquier trabajo de reparación debe ser realizado por un centro de servicio autorizado.
- El incumplimiento de las reglas anteriores podría comprometer la seguridad del sistema y anular la garantía.

B. Reciclaje



Este producto no puede tratarse como residuo doméstico normal. Tiene que ser recogido y dispuesto en lugares previstos para él.

El objeto del reciclaje es preservar el medio ambiente y reducir el consumo de los recursos naturales.

Este símbolo indica la obligación de llevar el producto a un sitio de recogida de residuos adecuado, con el fin de que sea acorde a las directivas 2012/19/UE.

C. Guía de instalación

- Asegúrese de que el toallero no tiene fugas.
- El toallero debe colocarse siempre con el control en la parte inferior.
- El toallero no se colocará directamente encima de un enchufe eléctrico.
- Evitar chorros de agua golpeando el equipo.
- Asegúrese de que la tensión de la red es la misma que se indica en la especificación técnica.
- Cuando se instala en una habitación con bañera o ducha, respetar las “zonas de protección” indicadas en el RBT (en Reino Unido según las directivas de cables de la IEE). Además, debe respetar todos los directivas de seguridad local.
- El dispositivo debe estar protegido por un disyuntor diferencial de 30mA
- Para modelos que no que lleven enchufe es necesario instalar un interruptor omnipolar adecuado para garantizar la desconexión completa en caso de necesidad.
- ¡ADVERTENCIA! No gire el dispositivo más de 30° en ambas direcciones.
- Conecte el cable de alimentación.

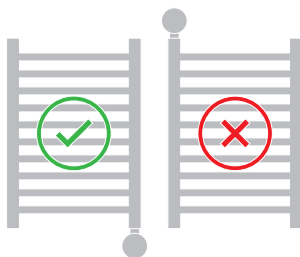

D. Fijación a pared

Consultar esquema en la última página de este manual.

- Retirar las tapas protectoras de los extremos.
- Coloque el toallero eléctrico contra la pared en la posición deseada.
- Con ayuda de un lápiz, marque alrededor de los tubos de soporte su posición en la pared. Asegúrese de que no hay cableado en la pared donde va a perforar.
- Con la ayuda de un taladro y broca adecuados, perforo los agujeros en la baldosa/pared a la profundidad requerida.
- Importante: los agujeros deben perforarse correctamente alineados y adecuados al diámetro del taco y la longitud de los tornillos de anclaje a la pared.
- Insertar los tacos de fijación en los agujeros ayudándose de un destornillador. Repita el procedimiento por cada soporte de fijación del toallero eléctrico.
- Monte el toallero eléctrico una vez haya fijado los tacos en el lugar deseado, seguidamente, apriete los soportes con los tornillos de anclaje.

E. Garantía

En el caso de cualquier incidencia durante el periodo de garantía, póngase en contacto con nuestro Servicio de Asistencia Técnica (contacto indicado en la contraportada de este manual).

La empresa ofrece una garantía técnica para el período de 3 años. El fabricante garantiza que este producto no presenta ningún defecto material, ni de diseño ni de fabricación en el momento de su adquisición.

Si durante el periodo de garantía el equipo no funciona correctamente con un uso normal, el fabricante reparará o sustituirá el producto, según considere oportuno bajo las condiciones que se estipulan a continuación:

- Para que esta garantía sea válida será necesario presentar la factura original o ticket de compra.

- La garantía sólo se aplicará si se presenta el nº de serie y modelo del producto (reflejado en el adhesivo de las características técnicas).

El fabricante se reserva el derecho de rechazar el servicio de garantía cuando esta información haya sido retirada o manipulada tras la compra original del producto.

- Es recomendable conservar el embalaje y protecciones originales para evitar daños en el transporte, si fuese necesario enviar el producto al Servicio de Asistencia Técnica.

La garantía en ningún caso cubre daños del producto producidos por las siguientes causas:

- Uso incorrecto del producto para fines no adecuados o sin respetar las instrucciones del fabricante acerca del uso y mantenimiento del equipo, así como una incorrecta instalación o utilización del producto de forma que incumpla los estándares técnicos de seguridad vigentes.

- Todos los problemas derivados de la instalación o potencia insuficiente (no es suficiente la potencia para calentar la habitación, instalación incorrecta, suministro eléctrico inapropiado, etc.) o daños en el transporte no están cubiertos por esta garantía.

- Reparaciones realizadas por talleres de servicio no autorizados o la apertura del equipo por personas no autorizadas.

- Accidentes imprevistos que se escapan del control del fabricante como rayos, incendios, riadas, desórdenes públicos, etc.

- Las reparaciones o sustituciones que contempla esta garantía, no permiten la extensión ni nuevo comienzo del periodo de la garantía.

- El fabricante se reserva el derecho de decidir si reparar cualquier pieza defectuosa o reemplazar todo el equipo. Las piezas o componentes defectuosos retirados pasarán a ser propiedad del fabricante.

- Esta garantía no afecta a los derechos legales del comprador previstos por la legislación nacional vigente, ni los derechos del comprador contra los del distribuidor o instalador que surjan a partir del contrato de compraventa.

- En ausencia de una legislación nacional vigente aplicable, esta garantía será la única protección del comprador. El fabricante, sus oficinas y distribuidores e instaladores no se responsabilizarán de ningún tipo de daño, tanto fortuitos como accidentales, derivados de infringir cualquier norma implícita relacionada con este producto.

- En el último caso de recurrir a la legislación, ambas partes estarán bajo la jurisdicción de los tribunales de la provincia del fabricante.

F. Especificaciones técnicas

Funciones	Confort, Noche, Anti hielo (7°C), Stand-by, Crono, Termopizador 2h, ECO, Ventanas abiertas, ASC.
Certificados	CE
Voltaje y frecuencia	230 VAC - 50 Hz
Rango de control de temperatura	7°C + 30°C
Protección IP	IP44

G. Modos de funcionamiento

Modos de funcionamiento: Confort, Noche, Anti hielo, Crono, Temporizador 2h, Standby.

- En el modo "Confort": el control electrónico mantiene la temperatura establecida en el valor establecido por el usuario.
- En el modo "Noche": el control electrónico mantiene la temperatura ambiente a un valor inferior respecto a la temperatura de "Confort".
- En el modo "Anti hielo": el control electrónico mantiene la temperatura por encima de 7° C.
- En el modo "Temporizador 2h": el control electrónico activa el elemento calefactor durante 2 horas, incondicionalmente por la temperatura establecida. Al final de este período, el termostato opera nuevamente con el modo previamente establecido. Durante las 2 horas, por razones de seguridad, la temperatura ambiente no puede superar los 30° C.
- En el modo "Crono": el control electrónico funciona según un programa diario con repetición semanal, el programa puede ser configurado por el usuario.
- En el modo "Espera": la resistencia está desactivada pero el control electrónico está operativo.

OTRAS CARACTERÍSTICAS

- Gran pantalla retroiluminada que muestra: hora, temperatura configurada y función / modo.
- 3 programas diarios preestablecidos y 1 programa configurable por el usuario.
- Función de "Ventanas Abiertas": esta función desactiva el control durante un máximo de 30 minutos si hay una ventana abierta en la habitación, lo que permite un ahorro energético.

H. Operación del control

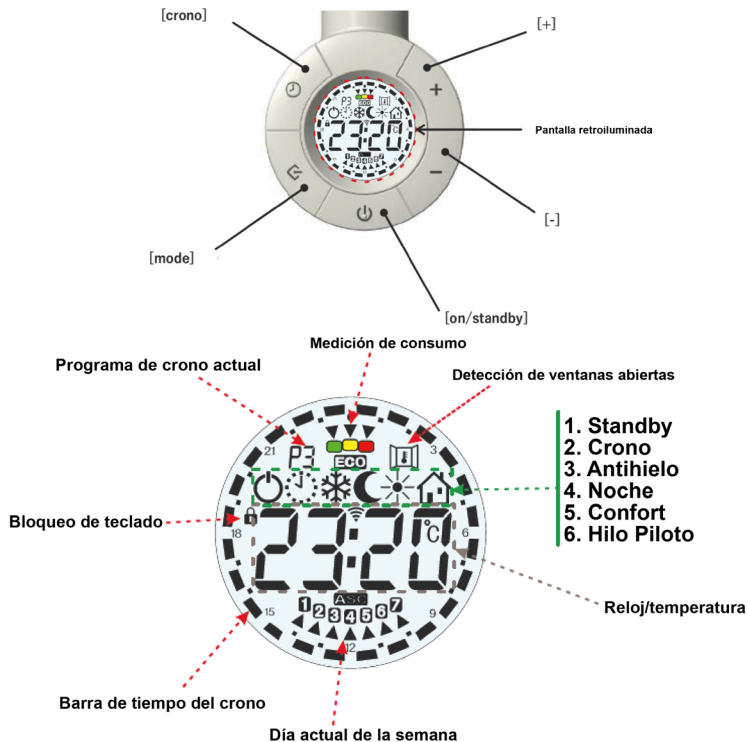

1. ENCENDIDO/EN ESPERA (STAND-BY)

Presione la tecla [Encendido / En espera] para encender la unidad o activar el "Modo de espera". Cuando está activo, se muestran el modo establecido y la temperatura. Durante "Stand-by" la pantalla muestra el símbolo On / Off, la hora actual y el día de la semana.

NOTA: cuando el dispositivo ingresa al modo "En espera", 2 sonidos de 0.5 segundos son emitidos. Cuando el dispositivo está encendido, emite dos sonidos que duran un segundo.



Mod. Confort



Mod. Stand-by

2. MODO CONFORT / NOCHE

Se pueden configurar dos niveles de temperatura diferentes:

- TEMPERATURA "CONFORT": esta es la temperatura utilizada para el modo "Confort" y "Crono".
- TEMPERATURA "NOCHE": esta es la temperatura utilizada para los modos "Noche" y "Crono".

La configuración de temperatura deseada se puede configurar presionando los botones [+] y [-]. El rango de regulación de temperatura está entre 7°C y 30°C.

¡IMPORTANTE!

La temperatura "Noche" siempre es inferior a la temperatura "Confort" y se le asigna prioridad a la temperatura de "Confort". Por esta razón, la temperatura "Noche" se puede establecer en el rango 7°C + ("Confort" - 0.5°C), por el contrario, la temperatura de "Confort" se puede ajustar dentro de todo el rango: ("Noche" + 0, 5°C) a 30°C.

3. MODO OPERATIVO

Presione [Prog] para seleccionar el modo deseado (ver imagen).

				
On/Stand-By	Crono	Antihielo	Noche	Confort

MODO CONFORT

El modo "Confort" le permite mantener la temperatura ambiente establecida.

Para establecer este modo:

- Presione la tecla [Prog] hasta que el icono del modo "Confort" aparezca en la pantalla.
- Configure la temperatura deseada con los botones [+] y [-].

MODO NOCHE

En el modo "Noche", se configura una temperatura inferior a la temperatura "Confort". Recomendamos usar este modo por la noche o cuando la habitación no se use durante 2 horas o más.

Para establecer este modo:

- Presione la tecla [Prog] hasta que aparezca el icono "Noche" en la pantalla.
- Configure la temperatura deseada con los botones [+] y [-].

MODO ANTI HIELO

En el modo "ANTI HIELO", la temperatura se ajusta a 7°C. El aparato activa el elemento calefactor cuando la temperatura de la habitación desciende por debajo de 7°C.

Recomendamos usar este modo cuando la habitación no se use por varios días.

- Presione la tecla [Prog] hasta que aparezca el icono "ANTI HIELO" en la pantalla.

MODO TEMPORIZADOR 2H

El modo "2h Timer" se puede utilizar para calentar rápidamente la habitación o acelerar el secado de las toallas.

- Presione la tecla [Prog] hasta que aparezca el ícono "2H" en la pantalla.

El aparato se enciende a la potencia máxima durante 2 horas, pero la temperatura ambiente, por razones de seguridad, no puede ser superior a 30°C. El modo "2h Timer" se detiene automáticamente después de un período de 2 horas y vuelve al modo de operación previamente establecido. Si es necesario, el usuario puede regresar a otros modos en cualquier momento simplemente presionando la tecla [Prog].

MODO CRONO

Programación en modo Crono

a) Establezca el día y la hora actuales

- Active el modo "En espera" y presione la tecla [Crono] durante más de 3 segundos.
- La pantalla mostrará las palabras: "Ted".
- Presione la tecla [Prog] para introducir el modo. Configure el día actual con las teclas [+] y [-] (de 1 a 7).
- Presione el botón [Prog] nuevamente para confirmar.

La pantalla ahora muestra la hora actual a confirmar.

'Horas': utilice las teclas [+] y [-] para configurar la hora y confirme con la tecla [Prog].

'Minutos': repita el mismo procedimiento y confirme con la tecla [Prog].

- Al final, el termostato vuelve al modo "Standby".

b) Configure el programa para el modo Crono (P4)

- Ingrese al modo "Standby" y presione la tecla [Crono] durante más de 3 segundos.
- En la parte superior de la pantalla, verá las palabras: "Ted".
- Para configurar la secuencia de tiempo del modo "Crono", presione la tecla [+] hasta que la palabra "Prog" (Programación) aparezca en la pantalla. [Ver el foto a la derecha].
- Presione la tecla [Prog] para ingresar al modo.



Ahora se puede establecer una secuencia de tiempo para cada día de la semana.

A partir del día 1, seleccione la secuencia deseada con las teclas [+] y [-] para seleccionar, por cada hora, entre el botón de temperatura "Confort" (barra llena) [+] y la tecla de temperatura "Noche" (barra vacía) [-].

Presione [Prog] para confirmar la configuración del primer día, repita el mismo procedimiento para los 6 días restantes de la semana.

c) Para usar un modo predefinido (P1 P2 P3) o el modo programable (P4)

Presione la tecla [Stand-By / ON] y salga del modo de espera, presione la tecla [Prog] hasta que el símbolo aparezca en la pantalla.

En la parte superior de la pantalla, el programa en uso se muestra (de P1 a P4), los programas se seleccionan presionando la Tecla [Crono], en la parte externa de la pantalla puede ver, para cada programa, las barras de operación de tiempo del programa indicado.



Programas preconfigurados en modo Crono

	1	2	3	4	5	6	7	8	9	10	11	12	13	14	15	16	17	18	19	20	21	22	23	24
P1							■	■	■	■								■	■	■	■	■	■	■
								■	■	■	■	■	■	■	■	■	■	■	■	■	■	■	■	■
P2								■	■	■	■	■	■	■	■	■	■	■	■					
P3							■	■	■	■					■	■	■	■	■	■	■	■	■	■
								■	■	■	■	■	■	■	■	■	■	■	■	■	■	■	■	■

Lunes-Viernes
Fin de semana

Lunes-Viernes
Fin de semana

Lunes-Viernes
Fin de semana

BLOQUEO DE TECLADO

Esta función le permite al usuario bloquear el teclado para evitar cambios accidentales. Todos los botones en el control remoto el control están bloqueados. Para activar la función de bloqueo de teclas, presione [Prog] durante 3 segundos. Para desactivar la función, repita el procedimiento. Como función de seguridad, siempre puede apagar el dispositivo presionando la tecla [encendido / apagado], incluso cuando el teclado está bloqueado.

FUNCIÓN VENTANAS ABIERTAS

El dispositivo permite detectar la presencia de una ventana abierta para limitar el consumo de energía, para activar este modo, active el Modo Standby, presione la tecla [Crono] durante más de 3 segundos, puede desplazarse por los modos con la tecla [+] y seleccionar FUNC con la tecla [Prog], el icono de la ventana parpadeará la esquina superior izquierda de la pantalla, usando la tecla [+] seleccione ON / OFF, visible en el centro de la pantalla, y confirme con [Prog]. El icono  estará activo durante la operación del termostato, si la ventana abierta se detecta, el icono parpadeará y el sistema apagará la calefacción por un máximo de 30 minutos o hasta un aumento de temperatura de al menos 1, 5°C.

FUNCIÓN ASC

Esta función le permite optimizar los tiempos de operación del dispositivo, para limitar el consumo, activando este modo, el dispositivo registrará el tiempo necesario para llevar una habitación específica a la temperatura específica, ajustando su funcionamiento automáticamente, de esta forma el termostato puede activarse después de un tiempo programado si es posible alcanzar la temperatura deseada en menos tiempo del previsto por la operación con los intervalos de tiempo que se han establecido. Active el modo de espera, presione la tecla [Crono] durante más de 3 segundos, recorra los modos con la tecla [+] y seleccione FUNC con la tecla [Prog], presiónelo hasta el icono  aparezca en la parte superior de la pantalla, seleccione ON con la tecla [+] y presione [Prog] de nuevo para confirmar. Después de unos segundos, el control remoto vuelve automáticamente al modo de espera.

MODO ECO (Función sólo disponible a través del mando a distancia opcional)

Este modo reduce el consumo de electricidad a 3°C (Confort - 3°C). En modo espera, presione la tecla [Crono] durante más de 3 segundos, desplace con la tecla [+] y seleccione FUNC con la tecla [Prog], presiónela hasta que aparezca el icono ECO, seleccione ON con el botón [+] y presione [Prog] de nuevo para confirmar. Después de unos segundos, vuelve automáticamente al modo de espera.

INDICADOR DE CONSUMO

Esta útil función muestra el nivel de consumo de electricidad actual en función de la temperatura establecida. Los tres iconos de colores en la pantalla (verde, amarillo y rojo) corresponden a consumo bajo, medio y alto respectivamente.



A. Introdução

Seguindo as indicações deste manual de instruções, garantimos o correto funcionamento, para que você possa desfrutar do produto adquirido por muitos anos. Leia com atenção antes de usar o aquecedor de toalhas e guarde-o em local seguro, pois será útil para qualquer dúvida.

MUITO IMPORTANTE

- Leia o manual de instalação e uso antes de instalar o equipamento.
- Observe atentamente as advertências.
- Instalar o aparelho num lugar onde o ar pode circular.
- É aconselhável ser montada por pessoal qualificado.



• ADVERTÊNCIA RISCO DE CHOQUE ELÉTRICO!

Desligue a energia antes de prosseguir com a instalação.

- Desligue a energia antes de prosseguir com a instalação.
- Preste atenção a esta folha de instruções e leia atentamente antes de usar o dispositivo.
- O presente dispositivo foi projetado para uso exclusivo em seca toalha.
- O termostato é projetado para aquecer o líquido contido dentro de um seca toalha em combinação com um elemento de aquecimento. Qualquer outro uso é proibido.
- Não use o toalheiro para secar roupas sintéticas ou acrílicas. Este dispositivo é apenas para secagem de têxteis lavados em água. Você deve verificar antes de colocar toalhas ou outro tipo de roupa, que isso é capaz de suportar altas temperaturas.
- No toalheiro pode atingir temperatura de até 95 ° C.
- Ao usar o toalheiro para secar toalhas, tente não colocar mais de 2 no caso de toalheiros cujas potências estejam entre 350-500W ou mais de 4 no caso de toalheiros com potência entre 600-800W e que eles não estão sobrepostos, isto é, um em cima do outro.
- Evite colocar as toalhas nos suportes de parede.
- Antes de usar, certifique-se de que a voltagem da linha é a mesma que a especificada para o dispositivo (consulte as especificações técnicas).
- Utilize apenas elementos de aquecimento compatíveis com o tipo de toalheiro usado.

- Em caso de danos no cabo de alimentação, desligue o dispositivo e não o modifique. Os cabos de alimentação danificados só podem ser substituídos pelo fabricante ou por um centro de serviço autorizado.
- Armazene e transporte o elemento de aquecimento exclusivamente na embalagem protetora.
- A substituição do elemento de aquecimento só pode ser realizada pelo fabricante do produto.
- Crianças menores de 8 anos de idade e aquelas com capacidades físicas, sensoriais ou mentais reduzidas podem usar o dispositivo somente sob supervisão. As crianças não devem brincar com o dispositivo.
- Desconecte a fonte de alimentação antes de limpar ou fazer manutenção no produto.
- A limpeza e a manutenção destinadas a serem realizadas pelo usuário não devem ser realizadas por crianças sem supervisão.
- Para a limpeza e manutenção do toalheiro, você nunca deve usar produtos de limpeza químicos, bastará usar um pano seco ou, no caso de manchas, um pano umedecido com água.
- Você não deve usar o produto antes de ser instalado completamente e corretamente.
- A fim de evitar risco para crianças muito pequenas, este aparelho deve ser instalado de forma que o trilho aquecido mais baixo esteja pelo menos 600 mm acima do piso
- Qualquer trabalho de reparo deve ser realizado por um centro de serviço autorizado.
- O não cumprimento das regras acima pode comprometer a segurança do sistema e anular a garantia.

B. Reciclagem



Este produto não pode ser tratado como lixo doméstico normal. Tem que ser recolhido e organizado em lugares planejados para ele.

O objetivo da reciclagem é preservar o meio ambiente e reduzir o consumo de recursos naturais.

Este símbolo indica a obrigação de levar o produto a um local adequado de coleta de resíduos, a fim de cumprir as diretrizes 2012/19/UE.

C. Guia de instalação

- Verifique se o toalheiro não está vazando.
- O toalheiro deve sempre ser colocado com o controle na parte inferior.
- O toalheiro não será colocado diretamente em cima de uma tomada elétrica.
- Evite jatos de água atingindo o equipamento.
- Certifique-se de que a tensão da rede elétrica seja a mesma que a indicada na especificação técnica.
- Quando instalado em uma sala com banheira ou chuveiro, observe as “zonas de proteção” indicadas no RBT (no Reino Unido, de acordo com as diretrizes de cabo IEE). Além disso, você deve seguir todas as políticas de segurança locais.
- O dispositivo deve ser protegido por um disjuntor diferencial de 30mA
- Para modelos que não possuem plugue, é necessário instalar um interruptor omipolar adequado para garantir a desconexão completa, se necessário.
- ATENÇÃO! Não gire o dispositivo mais de 30° nas duas direções.
- Conecte o cabo de energia.

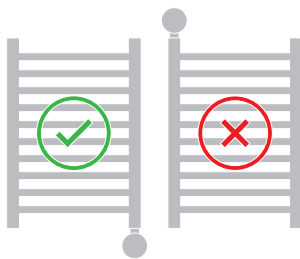

D. Fixação na parede

Veja o diagrama na última página deste manual.

- Retire as tampas protetoras das extremidades
- Coloque o toalheiro aquecido contra a parede na posição desejada.
- Usando um lápis, marque sua posição na parede ao redor dos tubos de suporte. Verifique se não há fiação na parede onde você irá perfurar.
- Usando uma broca e broca adequadas, faça os furos no ladrilho / parede até a profundidade necessária.
- Importante: os furos devem ser perfurados corretamente alinhados e adequados ao diâmetro do obturador e ao comprimento dos parafusos de fixação da parede.
- Insira os bujões de fixação nos orifícios usando uma chave de fenda. Repita para cada suporte de fixação do toalheiro elétrico.
- Monte o toalheiro aquecido depois de fixar as âncoras no local desejado e depois aperte os suportes com os parafusos de ancoragem.

E. Garantia

Em caso de qualquer incidente durante o período de garantia, contacte o nosso Serviço de Assistência Técnica (contacto indicado no verso deste manual).

A empresa oferece garantia técnica pelo período de 3 anos. O fabricante garante que este produto não apresenta defeito de material, projeto ou fabricação no momento da compra.

Se durante o período de garantia o equipamento não funcionar corretamente em uso normal, o fabricante irá reparar ou substituir o produto, conforme julgar adequado nas condições estipuladas abaixo:

- Para que esta garantia seja válida, será necessária a apresentação do original da fatura ou recibo de compra.
- A garantia só se aplica se forem apresentados o número de série e modelo do produto (refletidos no autocolante com as características técnicas).
O fabricante reserva-se o direito de recusar o serviço de garantia quando essas informações forem removidas ou adulteradas após a compra original do produto.
- É aconselhável guardar a embalagem original e proteções para evitar danos durante o transporte, caso seja necessário enviar o produto ao Serviço de Assistência Técnica.

A garantia em nenhum caso cobre danos ao produto causados pelas seguintes causas:

- Uso incorreto do produto para fins inadequados ou sem respeitar as instruções do fabricante quanto ao uso e manutenção do equipamento, bem como instalação incorreta ou uso do produto de forma não conforme as normas técnicas de segurança em vigor.
- Todos os problemas decorrentes da instalação ou energia insuficiente (energia insuficiente para aquecer o ambiente, instalação incorreta, fonte de alimentação inadequada, etc.) ou danos durante o transporte não são cobertos por esta garantia.
- Reparos realizados por oficinas de serviço não autorizadas ou abertura do equipamento por pessoas não autorizadas.
- Acidentes imprevistos que estão além do controle do fabricante, como raios, incêndios, inundações, distúrbios públicos, etc.
- As reparações ou substituições previstas nesta garantia não permitem a prorrogação ou novo início do período de garantia.
- O fabricante reserva-se o direito de decidir se deve reparar qualquer peça defeituosa ou substituir todo o equipamento. As peças ou componentes defeituosos removidos passarão a ser propriedade do fabricante.
- Esta garantia não afeta os direitos legais do comprador ao abrigo da legislação nacional em vigor, nem os direitos do comprador contra os do distribuidor ou instalador decorrentes do contrato de venda.
- Na ausência de legislação nacional aplicável em vigor, esta garantia será a única proteção do comprador. O fabricante, seus escritórios e distribuidores e instaladores não se responsabilizam por qualquer tipo de dano, incidental ou acidental, derivado da violação de qualquer regra implícita relacionada a este produto.
- No último caso de recurso à legislação, ambas as partes ficarão sob a jurisdição dos tribunais da província do fabricante.

F. Especificaciones técnicas

Funções	Conforto, Noite, Anti gelo (7°C), Stand-by, Crono, Termopizador 2h, ECO, Janelas abertas, ASC.
Certificados	CE
Tensão e frequência	230 VAC - 50 Hz
Faixa de controle de temperatura	7°C ± 30°C
Proteção IP	IP44

G. Modos de operação

Modos de operação: conforto, noite, anti-gelo, fio piloto, crono, 2h temporizador, Standby.

- No modo "Conforto": o controle eletrônico mantém a temperatura ajustada no valor definido pelo usuário.
- No modo "Noite ": o controle eletrônico mantém a temperatura ambiente em um valor inferior ao da temperatura " Conforto ".
- No modo "Anti-gelo": o controle eletrônico mantém a temperatura acima de 7°C.
- No modo "Fio-Piloto": a operação de controle eletrônico é decidida pelo sinal enviado pelo sistema "Pilot-Thread".
- No modo "2h timer": o controle eletrônico ativa o elemento de aquecimento por 2 horas, incondicionalmente para a temperatura ajustada. No final deste período, o termostato opera novamente com o modo previamente ajustado. Durante as 2 horas, por razões de segurança, a temperatura ambiente não pode exceder 30°C.
- No modo "Chrono": o controle eletrônico funciona de acordo com um programa diário com repetição semanal, o programa pode ser configurado pelo usuário.
- No modo 'Standby': a resistência está desativada, mas o controle eletrônico está operacional.

OUTRAS CARACTERÍSTICAS

- Grande visor retroiluminado mostrando: hora, temperatura definida e função / modo.
- 3 programas predefinidos diários e 1 programa configurável pelo usuário.
- Função de "Janelas abertas": esta função desativa o controle por no máximo 30 minutos se houver uma janela aberta na sala, o que permite economia de energia.

H. Operação de controle

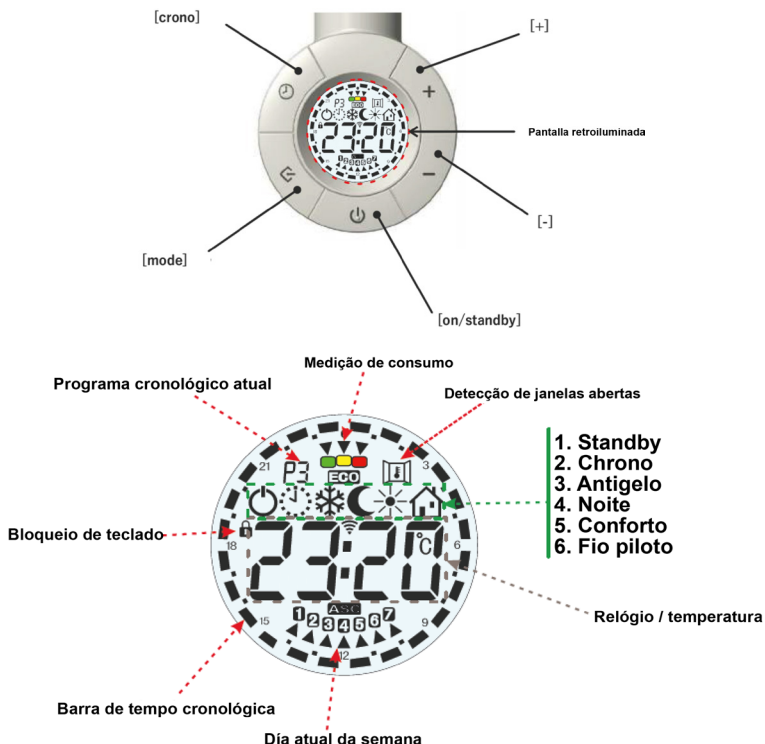

1.ON/EM ESPERA (STAND-BY)

Pressione a tecla [On / Standby] para ligar a unidade ou ativar o “modo de espera”. Quando ativo, o modo de ajuste e a temperatura são exibidos. Durante “Stand-by” a tela mostra o símbolo On / Off, a hora atual e o dia da semana.

NOTA: quando o dispositivo entra no modo “Standby”, são emitidos 2 sons de 0,5 segundos e quando o dispositivo está ligado, emite dois sons que duram um segundo.



2. MODO CONFORTO / NOITE

Você pode configurar dois níveis de temperatura diferentes:

- TEMPERATURA “CONFORTO”: esta é a temperatura usada para o “Chrono”, “Fio-piloto” e “Conforto”.
- TEMPERATURA “NOITE”: esta é a temperatura usada para os modos “Night” e “Chrono”.

A configuração de temperatura desejada pode ser definida pressionando os botões [+] e [-].

A faixa de regulação de temperatura está entre 7°C e 30°C.

IMPORTANTE!

A temperatura “Noite” é sempre inferior à temperatura “Conforto” e a temperatura “Conforto” recebe prioridade. Por este motivo, a temperatura “Noite” pode ser ajustada no intervalo 7°C + (“Comfort” - 0.5°C), por outro lado, a temperatura “Comfort” pode ser ajustada dentro de toda a gama: (“Noite” + 0, 5°C) a 30°C.

3. MODO OPERACIONAL

Pressione [Prog] para selecionar o modo desejado (veja imagem).

On/Stand-By	Crono	Antigelo	Noite	Conforto

MODO CONFORTO

O modo “Comfort” permite-lhe manter a temperatura ambiente definida. Para definir este modo:

- Pressione a tecla [Prog] até o ícone do modo “Conforto” aparecer na tela.
- Defina a temperatura desejada com os botões [+] e [-].

MODO NOITE

No modo “Noite”, é definida uma temperatura inferior à temperatura “Conforto”. Recomendamos usar este modo à noite ou quando a sala não for usada por 2 horas ou mais.

- Pressione a tecla [Prog] até o ícone “Night” aparecer na tela.
- Defina a temperatura desejada com os botões [+] e [-].

MODO ANTI GELO

No modo “ANTI-GELO”, a temperatura é ajustada para 7 ° C. O aparelho ativa o elemento de aquecimento quando a temperatura da sala cai abaixo de 7 ° C. Recomendamos usar este modo quando a sala não for usada por vários dias.

- Pressione a tecla [Prog] até o ícone “ANTI-GELO” aparecer na tela.

MODO TEMPORIZADOR 2H

O modo "2h Timer" pode ser usado para aquecer rapidamente a sala ou acelerar a secagem das toalhas.

- Pressione a tecla [Prog] até o ícone "2H" aparecer na tela.

O aparelho é ligado à potência máxima durante 2 horas, mas a temperatura ambiente, por razões de segurança, não pode ser superior a 30° C. O modo "2h Timer" pára automaticamente após um período de 2 horas e retorna ao modo de operação definido anteriormente. Se necessário, o usuário pode retornar a outros modos a qualquer momento simplesmente pressionando a tecla [Prog].

MODO CRONO

Programação no modo Crono

a) Defina o dia e a hora atuais

- Ative o modo "Standby" e pressione a tecla [Crono] por mais de 3 segundos.
- A tela exibirá as palavras: "Ted".
- Pressione a tecla [Prog] para entrar no modo. Defina o dia atual com as teclas [+] e [-] (de 1 a 7).
- Pressione o botão [Prog] novamente para confirmar.

A tela agora mostra a hora atual a ser confirmada.

'Horas': use as teclas [+] e [-] para ajustar a hora e confirme com a tecla [Prog].

'Minutos': repita o mesmo procedimento e confirme com a tecla [Prog].

- No final, o termostato retorna ao modo "Standby".

b) Configure o programa para o modo Chrono

- Entre no modo "Standby" e pressione a tecla [Crono] por mais de 3 segundos.
- No topo da tela, você verá as palavras: "Ted".
- Para definir a sequência de tempo do modo "Chrono", pressione a tecla [+] até que a palavra " Prog " (Programação) apareça na tela. [Veja a foto à direita].
- Pressione a tecla [Prog] para entrar no modo.



Agora você pode definir uma seqüência de tempo para cada dia da semana.

A partir do dia 1, selecione a seqüência desejada com as teclas [+] e [-] para selecionar, a cada hora, entre o botão de temperatura "Comfort" (barra cheia) [+] e a tecla de temperatura "Night" (barra vazia) [-].

Pressione [Prog] para confirmar a configuração do primeiro dia, repita o mesmo procedimento para os 6 dias restantes da semana.

c) Para usar um modo pré-definido (P1 P2 P3) ou modo programável (P4)

Pressione a tecla [Stand-By / ON] e saia do modo de espera, pressione a tecla [Prog] até que o símbolo apareça na tela.

Na parte superior da tela, o programa em uso é exibido (de P1 a P4), os programas são selecionados pressionando a tecla [Crono], na parte externa da tela você pode ver, para cada programa, as barras de operação da hora do programa indicada.



Programas pré-configurados no modo Crono

	1	2	3	4	5	6	7	8	9	10	11	12	13	14	15	16	17	18	19	20	21	22	23	24
P1							■	■	■	■								■	■	■	■	■	■	■
								■	■	■	■	■	■	■	■	■	■	■	■	■	■	■	■	■
P2	1	2	3	4	5	6	7	8	9	10	11	12	13	14	15	16	17	18	19	20	21	22	23	24
								■	■	■	■	■	■	■	■	■	■	■	■	■				
P3	1	2	3	4	5	6	7	8	9	10	11	12	13	14	15	16	17	18	19	20	21	22	23	24
							■	■	■	■				■	■	■	■	■	■	■	■	■	■	■

Segunda-feira sexta-feira
Fim de semana

Segunda-feira sexta-feira
Fim de semana

Segunda-feira sexta-feira
Fim de semana

BLOQUEIO DE TECLADO

Esta função permite ao usuário bloquear o teclado para evitar alterações acidentais. Todos os botões do controle remoto estão bloqueados. Para ativar a função de bloqueio de teclas, pressione [Prog] por 3 segundos. Para desativar a função, repita o procedimento. Como um recurso de segurança, você sempre pode desligar o dispositivo pressionando a tecla [liga / desliga], mesmo quando o teclado está bloqueado.

FUNÇÃO JANELAS ABIERTAS

O dispositivo detecta a presença de uma janela aberta para limitar o consumo de energia, para permitir que este modo, ativar o modo de espera, prima a tecla [Cronus] durante 3 segundos, navegar entre os modos com o [+] e selecione FUNC com a tecla [Prog], o ícone da janela pisca no canto superior esquerdo da tela usando o [+] selecionar ON / OFF, visível no centro da tela, e confirmar com [Definições]. O ícone  estará activo durante o funcionamento do termostato, se a janela aberta, é detectada, o ícone pisca e o sistema desliga-se o aquecimento durante até 30 minutos ou até que um aumento de temperatura de pelo menos 1, 5 ° C.

FUNÇÃO ASC

Este recurso permite otimizar os tempos de funcionamento do dispositivo para limitar o consumo, ativando esse modo, o dispositivo irá gravar o tempo necessário para trazer uma sala específica para a temperatura específica, ajustando automaticamente o seu funcionamento, assim, o termostato pode ser ativado mais tarde um tempo programado, se possível alcançar a temperatura desejada em menos tempo do que o previsto pelo tempo de operação intervalos são estabelecidos. Modo de espera ativa, pressione a tecla [Cronus] por mais de 3 segundos, percorrer os modos pressionando [+] e selecione FUNC com a tecla [Prog], prima até que o ícone  aparece na parte superior da tela, selecione ON com a tecla [+] e pressione [Prog] novamente para confirmar. Após alguns segundos, o controle remoto retorna automaticamente ao modo de espera.

MODO ECO (função disponível apenas por meio de controle remoto opcional)

Este modo reduz o consumo de eletricidade para 3°C (Conforto - 3°C). No modo standby, pressione a tecla [Cronus] por mais de 3 segundos, mover-se com o [+] e selecione FUNC com a tecla [Prog], prima até que o ícone ECO aparecer, selecione ON usando o [+] e pressione [Prog] novamente para confirmar. Após alguns segundos, o controle remoto retorna automaticamente ao modo de espera.

INDICADOR DE CONSUMO

Este recurso útil mostra o nível de consumo de eletricidade atual, dependendo da temperatura definida. Os três ícones coloridos no visor (verde, amarelo e vermelho) correspondem ao consumo baixo, médio e alto, respectivamente.



H. Eco Diseño/Eco Desenho/Eco Design

Partida/Elemento/Item	Unit
Tipo de control de potencia calorífica/de temperatura interior /Tipo de potência calorífica/comando da temperatura interior /Type of heat output/room temperature control	
Control electrónico de temperatura interior y temporizador semanal /Com comando eletrónico da temperatura interior e temporizador semanal/Electronic room temperature control plus week timer	si/sim/yes
Otras opciones de control /Outras opções de comando /Other control options	
Control de temperatura interior con detección de ventanas abiertas /Comando de temperatura interior, com deteção de janelas abertas/Room temperature control, with open window detection	si/sim/yes
Con control de puesta en marcha adaptable /Com comando de arranque adaptativo /With adaptative start control	si/sim/yes
Con limitación de tiempo de funcionamiento /Com limitação do tempo de funcionamento /With working time limitation	si/sim/yes
Información de contacto: ver contraportada /Informação de contato: veja a contracapa/Contact information: see back over	

Datos/Dados/Data			Valor/Valor/Value						
Partida/Elemento/Item	Símbolo/ Símbolo/ Símbol	Unidad/ Unidade/ Unit	300	350	400	500	600	700	850
Potencia calorífica / Potência calorífica / Heat output									
Potencia calorífica nominal / Potência calorífica nominal / Nominal heat output	P_{nom}	kW	0,30	0,35	0,40	0,50	0,60	0,70	0,85
Potencia calorífica mínima (indicativa) / Potência calorífica mínima (indicativa) / Minimum heat output (indicative)	P_{min}	kW	0	0	0	0	0	0	0
Potencia calorífica máxima continuada / Potência calorífica máxima continuada / Maximum continuous heat output	$P_{max,c}$	kW	0,30	0,35	0,40	0,50	0,60	0,70	0,85
Consumo auxiliar de electricidad/ Consumo auxiliar de electricidade/ Auxiliary electricity consumption									
A potencia calorífica nominal / A potência calorífica nominal / At nominal heat output	$e_{l,max}$	kW	0,30	0,35	0,40	0,50	0,60	0,70	0,85
A potencia calorífica mínima / A potência calorífica mínima / At minimum heat output	$e_{l,min}$	kW	0	0	0	0	0	0	0
En modo de espera/ Em estado de vigília/ In standby mode	$e_{l,SB}$	kW	0,00042	0,00042	0,00042	0,00042	0,00042	0,00042	0,00042

ES/ El toallero siempre se puede colocar dentro del volumen 3 (ver figura). Si se coloca dentro del volumen 2, ubíquese de manera que el control esté fuera de este espacio. **Bajo ninguna circunstancia se puede colocar dentro del volumen 1.**

PT/ O toalheiro sempre pode ser colocado dentro do volume 3 (veja a figura). Se for colocado dentro do volume 2, localize para que o controle fique fora desse espaço. **Em nenhuma circunstância pode ser colocado dentro do volume 1.**

EN/ The towel rack can always be placed inside volume 3 (see figure). If placed inside volume 2, position yourself so that the control is out of this space. **Under no circumstances can it be placed within volume 1.**

3 Soportes / 3 Brackets
3 Suportes

4 Soportes / 4 Brackets
4 Suportes

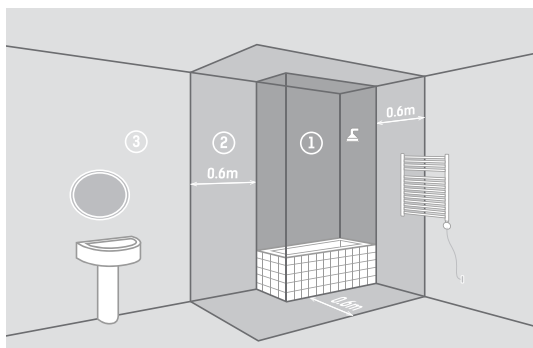

3x/4x



La caja puede contener 3 o 4 soportes pared / A caixa pode conter 3 ou 4 colchetes / The box can contain 3 or 4 brackets

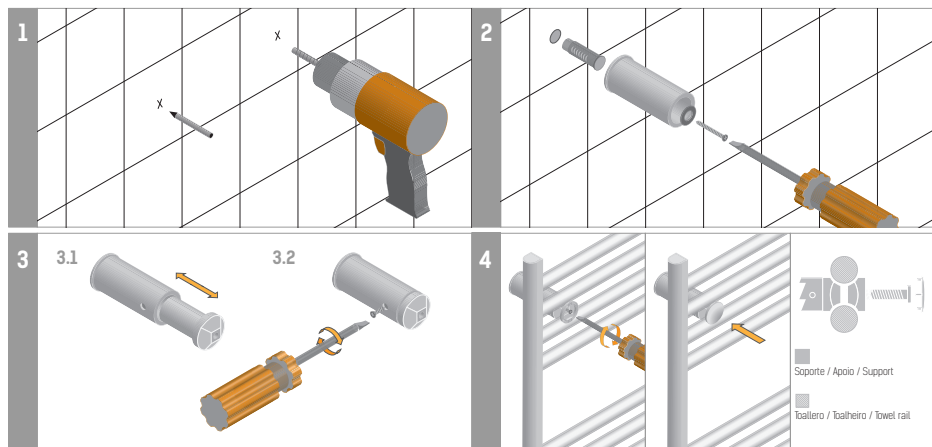



Scan me

DOWNLOAD:

ES - Descarga el manual (disponible en varios idiomas) escaneando el código o a través del enlace.

PT - Baixe o manual (disponível em vários idiomas) digitalizando o código ou pelo link.

EN - Download the manual (available in multiple languages) by scanning the code or via the link.

FR - Téléchargez le manuel (disponible en plusieurs langues) en scannant le code ou via le lien.

IT - Scarica il manuale (disponibile in più lingue) scansionando il codice o tramite il link.

DE - Laden Sie das Handbuch (in mehreren Sprachen verfügbar) herunter, indem Sie den Code scannen oder über den Link.

https://www.dropbox.com/sh/vxk838iblls4pa7/AAC_LPSG6ucSFz4NdK8asOPga?dl=0